

OPERATING INSTRUCTIONS



Handy Stroker

Just want to have fun

If you have any product quality issues,
please contact our customer service team via email first.
We will do our best to help you resolve the problem.

Email : service@blissmakersnovelties.com

CONTENTS



English 1 - 7

Deutsch 8 - 14

Español 15 - 21

Français 22 - 28

Italiano 29 - 35

日本語 36 - 42

BOX CONTENT

1 - The Masturbator Device

2 - Velcro Band

3 - Textured Inner Sleeve

4 - Power Cable

5 - Phone Holder

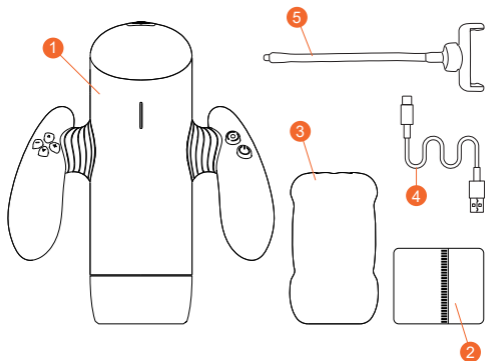

PRODUCT PARAMETER

Name: Handy Stroker

Material: ABS/Silicone/TPE

Max noise: ≤55 Decibel

Size: 259.7mm * 219.8mm * 105mm

Weight: 2.25lbs

Charging time: 5 hours

Working time: 80 mins

Charging method: USB-C charging

Batteryspecifications: Lithiumbattery,1800mA

adapter Output: 5V,1000mA

Function: 10 telescopic frequencies & 10 telescopic speeds & 10 telescopic distances

BUTTONS

Using the buttons

1 Power button/Pause:

Long press for 2 seconds to turn on the machine, the product is in standby mode. After powering on, press the power button to pause and press it again to resume.

2 Patterns:

In standby mode, Press the button to switch frequencies.

3 Long Sliding & Short Sliding button:

Increases and decreases the stroke length. Stroke length is up to 14cm(5.51 inches).

4 Reduce Speed & Speed Up button:

Decrease and increase the speed of the strokes.

Double-click the "+" speed button to adjust speed to fastest.

Double-click the "-" speed button to adjust speed to slowest.

5 Indicator light:

The indicator light stays on when turned on, and flashes when the battery is low.

Indicator light blinks when charging.

After charging is completed, the indicator light stays on.

Please note that this product must be charged when not in use for a long period of time.

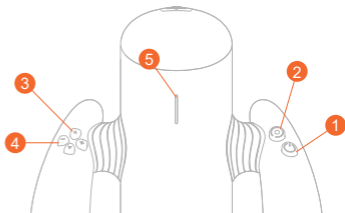

HOW TO USE

STEP 1.

Connect the power supply to the wall socket. Fully charge the product.

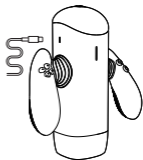

STEP 2.

Place the sleeve into the Velcro band.

Note: the buttons should be facing you.

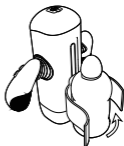

STEP 3.

Insert your penis as far as possible into the sleeve.

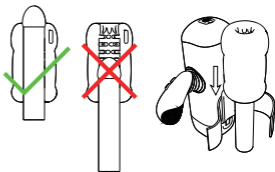

STEP 4.

Adjust the Velcro band according to your preferred grip. It should be tight enough to securely hold the sleeve in place.

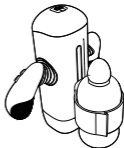

HOW TO USE

STEP 5.

Turn Handy Sliding Stroker on by pressing the Power On button.

Adjust the speed and distance with the corresponding buttons.

NOTE!

Always hold the handle of Handy firmly and keep fingers away from moving parts!

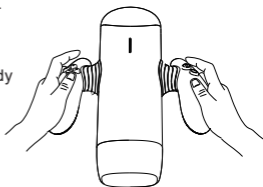

Warning!

Always be prepared to switch off the power.

HOW TO CLEAN

Clean your sleeve directly after use. Use soap and warm water when you clean the sleeve. You can turn the sleeve inside out for a deeper clean. Dry with a towel.



Warning!

Keep your Stroker away from water! Use a damp cloth on Handy's exterior surface to keep it clean.



HOW TO USE

WARNINGS

Do not use near or in water. This is an electrical appliance. Electric shock may result in injury or death.

Only use product with the sleeve installed. Do not use product without the sleeve as an injury may result.

Handy Stroker is a powerful tool, with high speed and torque. Faulty usage may result in injuries. Please choose the speed and distance that suits you. You use Handy Stroker at your own risk. If you do not accept, please return Handy Stroker for a refund

STORAGE

Store your sleeve in a sealed plastic bag to extend its life and to keep the texture.

Store Handy Stroker in a dry and cool place, preferably in the product box. Keep Handy Stroker away from sunlight.

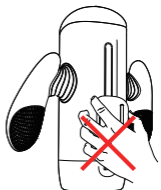
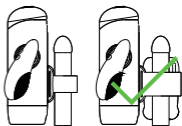

Do not move the sleeve base by hand, whether the product is in operation or at rest.

WARRANTY

The warranty for this erotic product is 1 year from the date of purchase. Any quality problems caused by defects in the manufacture or materials of the product are covered by the warranty. If you have any such quality problems within the warranty period, please notify us and we will replace the product for free. The warranty covers the quality of parts affecting the function of the product but does not cover cosmetic wear and tear caused by prolonged use or wear or damage caused by misuse, negligence, or accident. Any damage caused by attempting to open or disassemble the product (or accessory) is also not covered by the warranty.

If you have any questions, please feel free to contact our after-sales customer service

service@blissmakersnovelties.com

PACKUNGSGEHÄLT

- 1 - Masturbationsgerät
- 2 - Klettband
- 3 - Strukturierte Innenhülle
- 4 - Stromkabel
- 5 - Telefonhalter

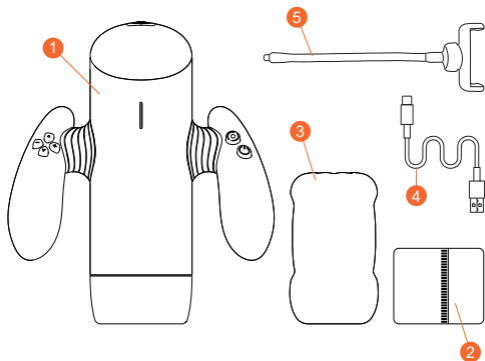

Produktparameter

Name: Handy Stroker

Material: ABS/Silikon/TPE

Maximaler Lärm: ≤55 Dezibel

Größe: 259,7 mm * 219,8 mm * 105 mm

Gewicht: 2,25 Pfund

Ladezeit: 5 Stunden

Betriebszeit: 80 Minuten

Ladeanschluss: USB-C

Batteriespezifikationen: Lithium-Akku, 1800 mA

Adapterausgang: 5V,1000mA

Funktion: 10 teleskopische Frequenzen & 10 teleskopische Geschwindigkeiten & 10 teleskopische Entfernungen

TASTEN

Verwendung der Tasten

1 Ein-/Aus-Taste/Pause:

Langes Drücken für 2 Sekunden schaltet das Gerät ein, das Produkt befindet sich im Standby-Modus.

Nach dem Einschalten die Ein-/Aus-Taste drücken, um zu pausieren, und erneut drücken, um fortzufahren.

2 Muster:

Im Standby-Modus die Taste drücken, um die Frequenzen zu wechseln.

3 Lange Gleit- & Kurze Gleit-Taste:

Vergrößert und verkleinert die Hublänge. Die maximale Hublänge beträgt 14 cm (5,51 Inches).

4 Geschwindigkeit verringern & Geschwindigkeit erhöhen-Taste:

Verringert und erhöht die Geschwindigkeit der Hübe.

Doppelklicken Sie auf die „+“ Geschwindigkeitstaste, um die Geschwindigkeit auf das schnellste Niveau zu stellen.

Doppelklicken Sie auf die „-“ Geschwindigkeitstaste, um die Geschwindigkeit auf das langsamste Niveau zu stellen.

5 Anzeigelicht:

Das Anzeigelicht bleibt eingeschaltet, wenn es eingeschaltet ist, und blinkt, wenn die Batterie schwach ist.

Das Anzeigelicht blinkt während des Ladevorgangs

Nach Abschluss des Ladevorgangs bleibt das Anzeigelicht durchgehend eingeschaltet.

Beachten Sie bitte, dass dieses Produkt aufgeladen werden muss, wenn es für längere Zeit nicht benutzt wird.



Anweisungen für den Gebrauch

Schritt 1.

Schließen Sie das Netzkabel an die Steckdose an. Laden Sie das Produkt vollständig auf.

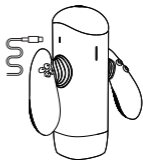

Schritt 2.

Legen Sie den Ärmel in das Klettband.
Hinweis: Die Tasten sollten zu Ihnen zeigen.

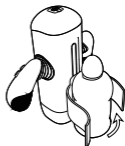

Schritt 3.

Führen Sie Ihr Glied so weit wie möglich in den Ärmel ein.

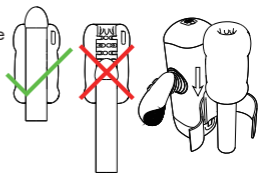

Schritt 4.

Passen Sie das Klettband nach Ihrem bevorzugten Griff an. Es sollte straff genug sein, um den Ärmel sicher an Ort und Stelle zu halten.

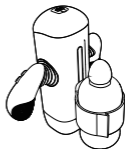

Anweisungen für den Gebrauch

Schritt 5.

Schalten Sie den Handy Sliding Stroker ein, indem Sie die Ein-Taste drücken. Passen Sie die Geschwindigkeit und Entfernung mit den entsprechenden Tasten an.

HINWEIS!

Halten Sie den Griff des Handys immer fest und halten Sie die Finger von beweglichen Teilen fern!

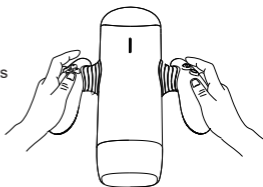

Warnung!

Seien Sie immer darauf vorbereitet, die Stromversorgung auszuschalten.

Wie man reinigt?

Reinigen Sie den Ärmel direkt nach Gebrauch.

Verwenden Sie Seife und warmes Wasser, wenn Sie den Ärmel reinigen. Sie können den Ärmel für eine gründlichere Reinigung umstülpen. Trocknen Sie mit einem Handtuch.



Warnung!

Halten Sie Ihren Handy Stroker von Wasser fern! Verwenden Sie ein feuchtes Tuch auf der äußeren Oberfläche des Handys, um es sauber zu halten.



Anweisungen für den Gebrauch

Warnhinweise

Nicht in der Nähe oder im Wasser verwenden. Dies ist ein elektrisches Gerät. Elektrischer Schlag kann zu Verletzungen oder Tod führen.

Verwenden Sie das Produkt nur mit eingesetztem Ärmel. Verwenden Sie das Produkt nicht ohne Ärmel, da dies zu Verletzungen führen kann.

Der Handy Stroker ist ein leistungsstarkes Werkzeug mit hoher Geschwindigkeit. Falsche Anwendung kann zu Verletzungen führen. Wählen Sie bitte die Geschwindigkeit und Entfernung, die zu Ihnen passt. Sie verwenden Handy Stroker auf eigene Gefahr. Wenn Sie dies nicht akzeptieren, geben Sie Handy bitte zur Rückerstattung zurück.

Aufbewahrung

Bewahren Sie Ihren Ärmel in einem luftdichten Plastikbeutel auf, um seine Lebensdauer zu verlängern und die Textur zu erhalten. Bewahren Sie den Handy Stroker an einem trockenen und kühlen Ort auf, vorzugsweise in der Produktverpackung. Halten Sie den Handy Stroker fern von direkter Sonneneinstrahlung.

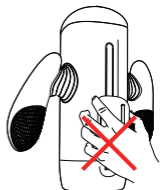
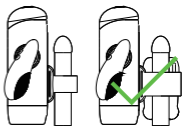

Bewegen Sie die Hülsenbasis nicht von Hand, egal ob das Produkt in Betrieb ist oder ruht.

GARANTIE

Die Garantie für dieses Erotikprodukt beträgt 1 Jahr ab Kaufdatum. Alle Qualitätsprobleme, die durch Herstellungs- oder Materialfehler des Produkts verursacht werden, sind durch die Garantie abgedeckt. Wenn Sie solche Qualitätsprobleme innerhalb der Garantiezeit haben, benachrichtigen Sie uns bitte und wir werden das Produkt kostenlos ersetzen. Die Garantie deckt die Qualität von Teilen ab, die die Funktion des Produkts beeinträchtigen, jedoch nicht für kosmetische Abnutzung, die durch längeren Gebrauch oder Verschleiß verursacht wird, oder Schäden, die durch Missbrauch, Fahrlässigkeit oder Unfall verursacht wurden. Schäden, die durch den Versuch entstehen, das Produkt (oder das Zubehör) zu öffnen oder zu zerlegen, fallen ebenfalls nicht unter die Garantie.

Wenn Sie Fragen haben, wenden Sie sich bitte an unseren After-Sales-Kundendienst

service@blissmakersnovelties.com

CONTENIDO DE LA CAJA

- 1 - El Dispositivo Masturbador
- 2 - Banda de Velcro
- 3 - Cubierta interior estructurada
- 4 - Cable de Alimentación
- 5 - Soporte para Teléfono

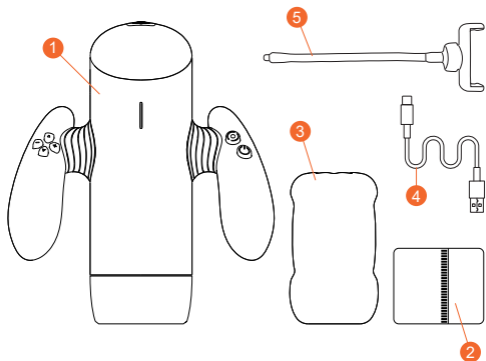

PARÁMETROS DEL PRODUCTO

Nombre: Handy Stroker

Material: ABS/Silicona/TPE

Ruido máximo: ≤55 decibelios

Tamaño: 259,7 mm * 219,8 mm * 105 mm

Peso: 2,25 libras

Tiempo de carga: 5 horas

Tiempo de funcionamiento: 80 minutos

Método de carga: Carga USB-C

Especificaciones de la batería: Batería de litio, 1800 mA

Salida del adaptador: 5V, 1000 mA

Funciones: 10 frecuencias telescópicas y 10 velocidades telescópicas y 10 distancias telescópicas

BOTONES

Uso de los botones

1 Botón de encendido/Pausa:

Mantenga pulsado durante 2 segundos para encender la máquina; el producto estará en modo de espera.

Después de encender, presione el botón de encendido para pausar y presiónelo nuevamente para reanudar.

2 Patrones:

En modo de espera, presione el botón para cambiar las frecuencias.

3 Botón de Deslizamiento Largo y Deslizamiento Corto:

Se utiliza para aumentar y disminuir la longitud del movimiento. La longitud máxima del movimiento es de 14 cm (5,51 pulgadas).

4 Botón de Reducir Velocidad y Acelerar:

Disminuir e incrementar la velocidad de los movimientos.

Haga doble clic en el botón de velocidad "+" para ajustar la velocidad al máximo.

Haga doble clic en el botón de velocidad "-" para ajustar la velocidad al mínimo.

5 Luz Indicadora:

La luz indicadora permanece encendida cuando la máquina está encendida y parpadea cuando la batería está baja.

La luz indicadora parpadea durante la carga.

Después de completarse la carga, la luz indicadora permanece encendida.

Tenga en cuenta que este producto debe cargarse cuando no se use durante un período prolongado.

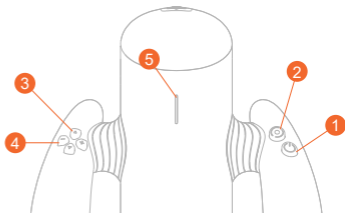

CÓMO UTILIZAR

PASO 1.

Conecte la fuente de alimentación a la toma de corriente. Cargue completamente el producto.

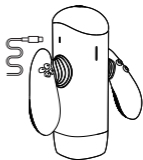

PASO 2.

Coloque la cubierta interior estructurada en la banda de velcro.

Nota: los botones deben estar frente a usted.

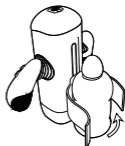

PASO 3.

Inserte su pene lo más posible en la cubierta interior estructurada.

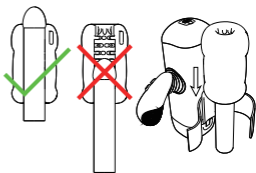

PASO 4.

Ajuste la banda de velcro según su agarre preferido. Debe estar lo suficientemente apretada como para sostener firmemente la cubierta interior estructurada en su lugar.

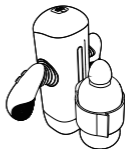

CÓMO UTILIZAR

PASO 5.

Encienda Handy Stroker presionando el botón de encendido. Ajuste la velocidad y la distancia con los botones correspondientes.

¡NOTA!

¡Siempre sostenga firmemente el mango de Handy y mantenga los dedos alejados de las partes móviles!

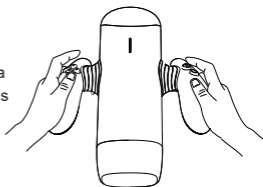

¡Advertencia!

¡Esté siempre preparado para apagar la alimentación!

CÓMO LIMPIAR

Limpie la cubierta interior estructurada inmediatamente después de usar.

Use jabón y agua tibia al limpiar la cubierta interior estructurada. Puede voltear la cubierta del revés para una limpieza más profunda. Séquela con una toalla.

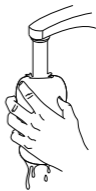

¡Advertencia!

¡Mantenga su Handy Stroker alejado del agua! Utilice un paño húmedo en la superficie exterior de Handy para mantenerlo limpio.



CÓMO UTILIZAR

ADVERTENCIAS

No utilice cerca o en agua. Este es un aparato eléctrico. La descarga eléctrica podría causar lesiones o la muerte.

Solo use el producto con la cubierta interior estructurada instalada. No use el producto sin la cubierta, ya que podría causar lesiones.

Handy Stroker es una herramienta potente, con alta velocidad. Un uso incorrecto puede causar lesiones. Por favor, elija la velocidad y la distancia que más le convengan. Usted utiliza Handy Stroker bajo su propia responsabilidad. Si no lo acepta, por favor devuelva Handy para un reembolso.

ALMACENAMIENTO

Guarde su cubierta interior estructurada en una bolsa de plástico sellada para prolongar su vida útil y mantener la textura.

Almacene Handy Stroker en un lugar seco y fresco, preferiblemente en la caja del producto.

Mantenga Handy Stroker alejado de la luz solar.

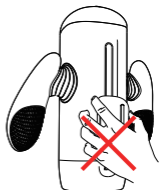
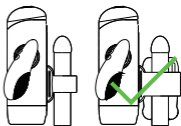

No mueva la base de la cubierta con la mano, ya sea que el producto esté en funcionamiento o en reposo.

GARANTÍA

La garantía de este producto erótico es de 1 año a partir de la fecha de compra. Cualquier problema de calidad causado por defectos en la fabricación o materiales del producto está cubierto por la garantía. Si usted experimenta algún problema de calidad dentro del período de garantía, por favor avísenos y reemplazaremos el producto de forma gratuita. La garantía cubre la calidad de las piezas que afectan la función del producto, pero no cubre el desgaste estético causado por el uso prolongado ni los daños causados por mal uso, negligencia o accidente. Cualquier daño causado al intentar abrir o desmontar el producto (o accesorio) tampoco está cubierto por la garantía.

Si usted tiene alguna pregunta, no dude en ponerse en contacto con nuestro servicio de atención al cliente postventa. service@blissmakersnovelties.com

CONTENU DE LA BOÎTE

- 1 - Dispositif de masturbation
- 2 - Bande Velcro
- 3 - Pochette intérieure texturée
- 4 - Câble d'alimentation
- 5 - Support pour téléphone

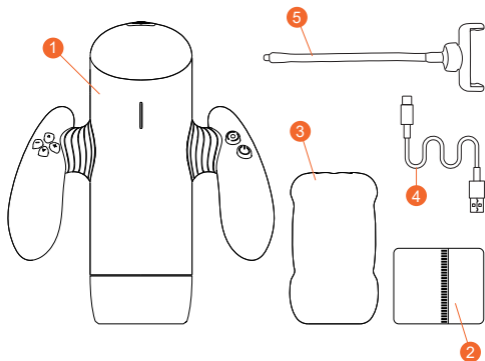

PARAMÈTRES DU PRODUIT

Nom : Handy Stroker

Matériau : ABS/Silicone/TPE

Max. noise : ≤55 Décibel

Taille : 259,7 mm * 219,8 mm * 105 mm

Poids : 2,25 livres

Temps de charge : 5 heures

Temps de fonctionnement : 80 minutes

Méthode de recharge : Charge USB-C

Spécifications de la batterie : Batterie au lithium, 1800 mA

Sortie de l'adaptateur : 5V, 1000 mA

Fonction : 10 fréquences télescopiques & 10 vitesses
télescopiques & 10 distances télescopiques

BOUTONS

Utilisation des boutons

1 Bouton d'alimentation/Pause :

Appuyez longuement pendant 2 secondes pour allumer l'appareil, le produit est en mode veille.

Après avoir mis sous tension, appuyez sur le bouton d'alimentation pour mettre en pause et appuyez à nouveau pour reprendre.

2 Modes :

En mode veille, appuyez sur le bouton pour changer de fréquences.

3 Bouton de glissement long et de glissement court :

Augmente et diminue la longueur de course. La longueur de course peut atteindre 14 cm (5,51 pouces).

4 Bouton de réduction de vitesse et d'augmentation de vitesse :

Diminue et augmente la vitesse des courses.

Double-cliquez sur le bouton de vitesse « + » pour ajuster la vitesse maximale.

Double-cliquez sur le bouton de vitesse « - » pour ajuster la vitesse minimale.

5 Lumière indicatrice :

La lumière indicatrice reste allumé lorsqu'il est allumé et clignote lorsque la batterie est faible.

La lumière indicatrice clignote lorsqu'il est en charge.

Après la fin de la charge, la lumière indicatrice reste allumé.

Veillez noter que ce produit doit être chargé lorsqu'il n'est pas utilisé pendant une longue période.



COMMENT UTILISER

ÉTAPE 1.

Branchez l'alimentation sur la prise murale. Chargez complètement le produit.

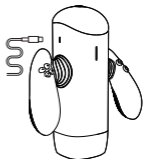

ÉTAPE 2.

Placez la manche dans la bande Velcro.

Remarque : les boutons doivent être face à vous.

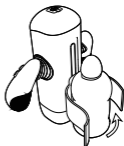

ÉTAPE 3.

Insérez votre pénis aussi loin que possible dans la manche.

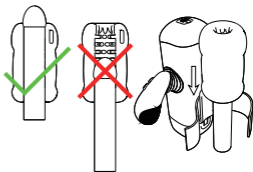

ÉTAPE 4.

Ajustez la bande Velcro en fonction de votre prise préférée. Elle doit être suffisamment serrée pour maintenir la manche en place en toute sécurité.

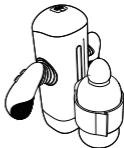

COMMENT UTILISER

ÉTAPE 5.

Allumez Handy Sliding Stroker en appuyant sur le bouton d'alimentation. Ajustez la vitesse et la distance avec les boutons correspondants.

REMARQUE !

Tenez toujours fermement la poignée de Handy et gardez vos doigts éloignés des pièces mobiles !

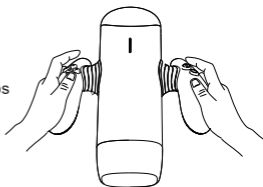

Avertissement !

Soyez toujours prêt à éteindre l'alimentation

COMMENT NETTOYER

Nettoyez votre manche immédiatement après utilisation. Utilisez du savon et de l'eau tiède pour nettoyer la manche. Vous pouvez retourner la manche pour un nettoyage plus approfondi. Séchez avec une serviette.



Avertissement !

Gardez votre Handy Stroker loin de l'eau ! Utilisez un chiffon humide sur la surface extérieure de Handy pour le nettoyer.



COMMENT UTILISER

AVERTISSEMENTS

Ne pas utiliser près ou dans l'eau. Il s'agit d'un appareil électrique. Un choc électrique peut entraîner des blessures ou la mort.

Utilisez uniquement le produit avec la manche installée. Ne pas utiliser le produit sans la manche, car cela pourrait causer des blessures.

Handy Stroker est un outil puissant, avec une grande vitesse. Une utilisation défectueuse peut entraîner des blessures. Veuillez choisir la vitesse et la distance qui vous conviennent. Vous utilisez Handy Stroker à vos propres risques. Si vous n'acceptez pas, veuillez retourner le Handy pour un remboursement.

STOCKAGE

Conservez votre manche dans un sac en plastique hermétique pour prolonger sa durée de vie et préserver sa texture.

Conservez le Handy Stroker dans un endroit sec et frais, de préférence dans la boîte du produit.

Gardez le Handy Stroker à l'écart de la lumière directe du soleil.

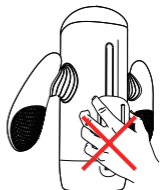
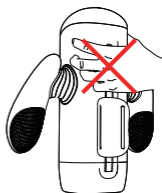
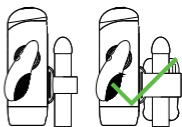

Ne pas déplacer la base de la manche à la main, que le produit soit en fonctionnement ou au repos.

GARANTIE

La garantie pour ce produit érotique est d'un an à partir de la date d'achat. Tous les problèmes de qualité causés par des défauts de fabrication ou de matériaux du produit sont couverts par la garantie. Si vous rencontrez de tels problèmes de qualité pendant la période de garantie, veuillez nous en informer et nous remplacerons gratuitement le produit. La garantie couvre la qualité des pièces qui affectent le fonctionnement du produit, mais ne couvre pas l'usure esthétique causée par une utilisation prolongée, ni les dommages causés par une mauvaise utilisation, négligence ou accident. Les dommages causés par une tentative d'ouverture ou de désassemblage du produit (ou de l'accessoire) ne sont également pas couverts par la garantie.

Si vous avez des questions, n'hésitez pas à contacter notre service client après-vente.

service@blissmakersnovelties.com

CONTENUTO DELLA SCATOLA

- 1 - Dispositivo masturbatore
- 2 - Fascia in velcro
- 3 - Manica interna testurizzata
- 4 - Cavo di alimentazione
- 5 - Supporto per telefono

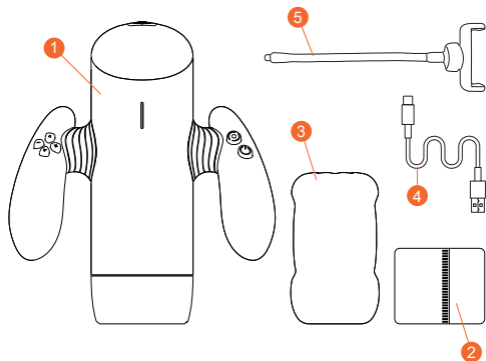

PARAMETRI DEL PRODOTTO

Nome: Handy Stroker

Materiale: ABS/Silicone/TPE

Rumore massimo: ≤55 decibel

Dimensioni: 259,7 mm * 219,8 mm * 105 mm

Peso: 2,25 libbre

Tempo di ricarica: 5 ore

Tempo di funzionamento: 80 minuti

Metodo di ricarica: Ricarica USB-C

Specifiche della batteria: Batteria al litio, 1800 mA

Uscita dell'adattatore: 5V, 1000 mA

Funzione: 10 frequenze telescopiche e 10 velocità telescopiche e 10 distanze telescopiche

PULSANTI

Utilizzo dei pulsanti

- 1**  Pulsante di accensione/Pausa:

Premere a lungo per 2 secondi per accendere la macchina, il prodotto è in modalità standby.

Dopo l'accensione, premere il pulsante di accensione per mettere in pausa e premere nuovamente per riprendere.

- 2**  Modalità:

In modalità standby, premere il pulsante per cambiare frequenze.

- 3**  Pulsante di scorrimento lungo e pulsante di scorrimento breve:

aumenta e diminuisce la lunghezza della corsa. La lunghezza della corsa arriva fino a 14 cm (5,51 pollici).

- 4**  Pulsante di riduzione della velocità e pulsante di aumento della velocità:

Riduce e aumenta la velocità delle corsie.

Fare doppio clic sul pulsante di velocità "+" per regolare la velocità al massimo.

Fare doppio clic sul pulsante di velocità "-" per regolare la velocità al minimo.

- 5**  Luce indicatrice:

La luce indicatrice rimane accesa quando è accesa e lampeggia quando la batteria è scarica.

La luce indicatrice lampeggia durante la ricarica.

Dopo il completamento della ricarica, la luce indicatrice rimane sempre accesa.

Si prega di notare che questo prodotto deve essere caricato quando non viene utilizzato per un lungo periodo di tempo.



COME USARE

PASSO 1.

Collegare l'alimentazione alla presa di corrente. Caricare completamente il prodotto.

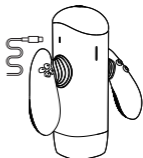

PASSO 2.

Inserire il manicotto nella fascia in velcro.
Nota: i pulsanti devono essere rivolti verso di te.

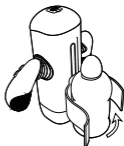

PASSO 3.

Inserisci il pene il più possibile nel manicotto.

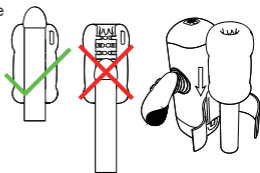

PASSO 4.

Regolare la fascia in velcro in base alla presa preferita. Deve essere abbastanza stretta da mantenere saldamente il manicotto in posizione.

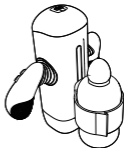

COME USARE

PASSO 5.

Accendere Handy Sliding Stroker premendo il pulsante di accensione. Regolare la velocità e la distanza con i pulsanti corrispondenti.

NOTA!

Tieni sempre saldamente la maniglia di Handy e mantieni le dita lontane dalle parti in movimento!

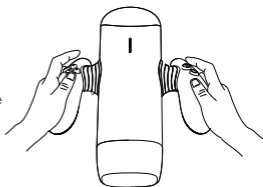

Avvertenza!

Sii sempre pronto a spegnere l'alimentazione.

COME PULIRE

Pulisci il tuo manicotto immediatamente dopo l'uso. Usa sapone e acqua calda quando pulisci il manicotto. Puoi capovolgere il manicotto per una pulizia più profonda. Asciuga con un asciugamano.

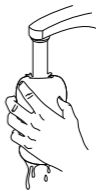

Avvertenza!

Tieni il tuo Handy Stroker lontano dall'acqua! Usa un panno umido sulla superficie esterna di Handy per tenerlo pulito.



COME USARE

AVVERTENZE

Non utilizzare vicino o nell'acqua.
Questo è un apparecchio elettrico. La scossa elettrica può causare lesioni o morte.

Utilizza il prodotto solo con il manicotto installato. Non utilizzare il prodotto senza il manicotto in quanto potrebbe causare lesioni.

Handy Stroker è uno strumento potente, con una velocità elevata. Un utilizzo scorretto può causare lesioni. Ti preghiamo di scegliere la velocità e la distanza che ti si addicono. Utilizzi Handy Stroker a tuo rischio. Se non accetti, ti preghiamo di restituire Handy per un rimborso.

CONSERVAZIONE

Conserva il tuo manicotto in una busta di plastica sigillata per prolungarne la durata e mantenere la sua consistenza.

Conserva Handy Stroker in un luogo asciutto e fresco, preferibilmente nella scatola del prodotto.

Tieni Handy Stroker lontano dalla luce solare.

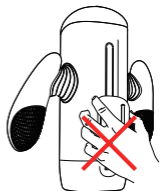
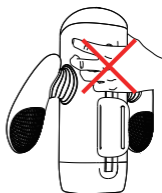
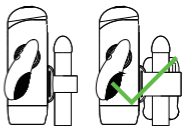

Non muovere la base del manicotto a mano, che il prodotto sia in funzione o a riposo.

GARANZIA

Questo prodotto ha 1 anno di garanzia a partire dalla data d'acquisto. La garanzia copre qualsiasi problema di qualità causato da manifattura o materiale. Nel caso si riscontrasse problemi di natura qualitativa entro la scadenza della garanzia, si prega di contattarci, provvederemo alla sostituzione dell'articolo gratuitamente. La garanzia qualitativa copre problemi riguardo la funzione del prodotto; non copre l'usura estetica provocati dall'uso prolungato o d'uso improprio, trascurabilità o accidentale. Eventuali danni causati da tentativi di aprire o smontare il prodotto (o accessorio) non sono coperti dalla garanzia.

Per qualsiasi evenienza, non esitate a contattare il nostro servizi clienti after-sales.

service@blissmakersnovelties.com

パッケージ内容

- 1 - オナホール装置
- 2 - ベルクロバンド
- 3 - オリジナルスリーブ
- 4 - 電源ケーブル
- 5 - スマホホルダー

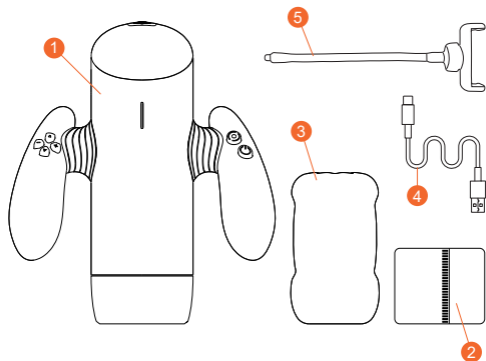

製品パラメータ

製品名： Handy Stroker

材質： ABS/シリコン/TPE

最大ノイズ： ≤55デシベル

サイズ： 259.7mm*219.8mm*105mm

重量： 2.25ポンド

充電時間： 5時間

作業時間： 80分

充電方法： USB-C充電

バッテリー仕様：リチウム電池、1800mAh

アダプター出力： 5V、1000mA

機能： 10 テレスコピック周波数 & 10テレスコピックスピード & 10テレスコピックディスタンス

ボタン

ボタンの使い方

1 電源ボタン/一時停止:

2秒間長押しして電源を入れ、製品は待機モードになります。

電源オン後、電源ボタンを押すと一時停止し、もう一度押すと再開します。

2 パターン:

待機モード時、ボタンを押すと周波数が切り替わります。

3 ロングスライディング&ショーツスライディングボタン:

ストロークの長さを調節します。ストロークの長さは最大14cm(5.51インチ)です。

4 スピードダウン&スピードアップボタン:

ストロークの速度を下げたり上げたりします。

スピード「+」ボタンをダブルクリックして、スピードを最速に調整可能。

スピード「-」ボタンをダブルクリックして、スピードを最も遅く調整可能。

5 インジケータライト:

インジケータライトは、電源を入れると点灯したままとなり、バッテリー残量が少なくなると点滅します。

充電中はインジケータランプが点滅します。

充電が完了すると、インジケータランプが常に点灯します。

本製品を長期間使用しない場合は、必ず充電してください。

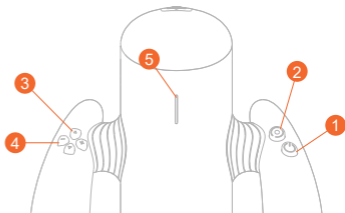

使用方法

ステップ1.

電源をコンセントに接続します。製品をフル充電します。

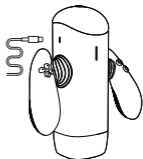

ステップ2.

スリーブをベルクロバンドに嵌めます。

注意：ボタンは顧客の方を向いているはずですが。

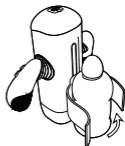

ステップ3.

ペニスを可能な限りスリーブに挿入します。

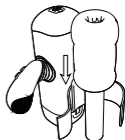
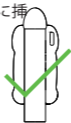

ステップ4.

お好みのグリップに合わせてベルクロバンドを調節します。スリーブをしっかりと固定するのに十分な締め付けが必要です。

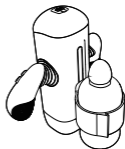

使用方法

ステップ5.

「パワーオン」ボタンを押して「ハンディスライディングストローカー」の電源を入れます。対応するボタンで速度と距離を調整します。

注意!

常にハンディのハンドルをしっかりと持ち、可動部に指を近づけないようにしてください!

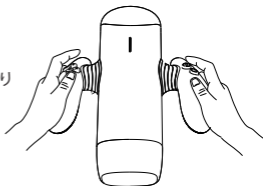

警告!

常に電源を切る準備をしておいてください。

クリーニング方法

使用後はスリーブを直接クリーニングしてください。

スリーブを洗浄する際は、石鹸とぬるま湯を使用してください。スリーブを裏返しにすると、より深くクリーニングすることができます。そして、タオルで拭いてください。



警告!

ハンディストローカーを水から遠ざけてください!ハンディの外面は湿らせた布で拭いてください。



使用方法

警告

水の近くや水中では使用しないでください。本製品は電気製品ですから、感電により怪我をしたり死亡する恐れがあります。

本製品は、スリーブを取り付けた状態でのみ使用してください。取り付けないと、怪我をする恐れがあります。

ハンディスライディングストローカーは、高速でパワフルなツールです。使い方を誤ると怪我をする恐れがあります。自分に合ったスピードと距離を選んでください。ハンディストローカーの使用は自己責任で行ってください。ご納得いただけない場合、ハンディをご返品ください。

保管

スリーブを長持ちさせ、質感を保つために、密閉できるビニール袋に入れて保管してください。

ハンディストローカーは、乾燥した涼しい場所で、できれば製品のボックスに入れて保管してください。

ハンディストローカーを日光から遠ざけてください。

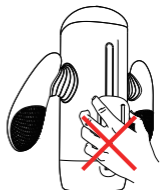
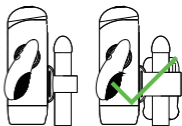

ご注意：製品の固定器を絶対に押さないでください。

保証書

このエロティック製品の保証期間は、ご購入日から1年間です。製品の製造または材料の欠陥に起因する品質上の問題は、保証の対象となります。保証期間において、このような品質上の問題が発生した場合は、弊社にご連絡いただければ、無償で製品を交換することが出来ます。保証は、製品の機能に影響を与える部品の品質を対象としますが、長期間の使用による外観上の摩耗、または誤用、過失、事故による損耗やダメージは対象外となります。また、製品（または付属品）を開けたり分解しようとしたために生じた損傷も保証の対象外となります。

ご不明な点がございましたら、お気軽にアフターセールス カスタマーまでお問い合わせください。

service@blissmakersnovelties.com



- 1、 Scan the QR code of APP to download, install, register and Login.
- 2、 **App Store** or **Google Play** (IOS and Android), download and install "Blissmakers", register and sign in.
3. Go to the official website to download and install and register and sign in: **www.blissmakersnovelties.com**

JUST WANT TO HAVE FUN

If you have any product quality issues, please contact our customer service team via email first. We will do our best to help you resolve the problem.

E-mail: service@blissmakersnovelties.com



